

## 58. BAUANLEITUNG FÜR U 96

Mit dieser Ausgabe erhalten Sie einen Rahmen mit den Verkleidungsteilen für den Bug.

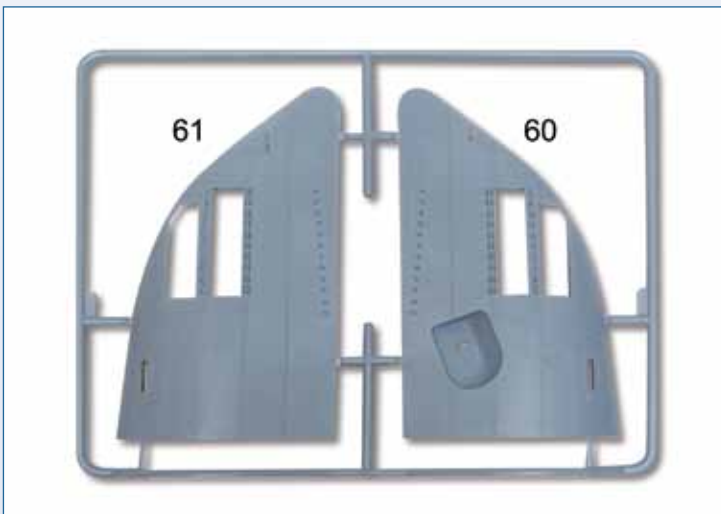

Für die folgenden Arbeitsschritte benötigen wir die beiden Verkleidungsteile aus dem mitgelieferten Rahmen, auf die Sie die angegebenen Nummern übertragen sollten. Außerdem verarbeiten wir die vier Aluminiumrohre 14 x 97 mm und das kleine Kupferrohr 4 x 25 mm aus der vorigen Lieferung.

Aluminiumrohr 14 x 97 mm (4 x)



Kupferröhrchen 4 x 25 mm

# SCHRITT-FÜR-SCHRITT-BAUANLEITUNG

01



Mit einem Modellbau-Messer lösen Sie die beiden Teile aus dem diesmal gelieferten Rahmen heraus. Gehen Sie dabei sorgsam vor, sonst kann es passieren, dass Sie statt nur die Stege abzutrennen in die Teile selbst schneiden.

02



Mit Sandpapier oder einer kleinen Feile beseitigen Sie – wie stets – an den Kanten der Teile mögliche Überbleibsel von den Stegen.

03

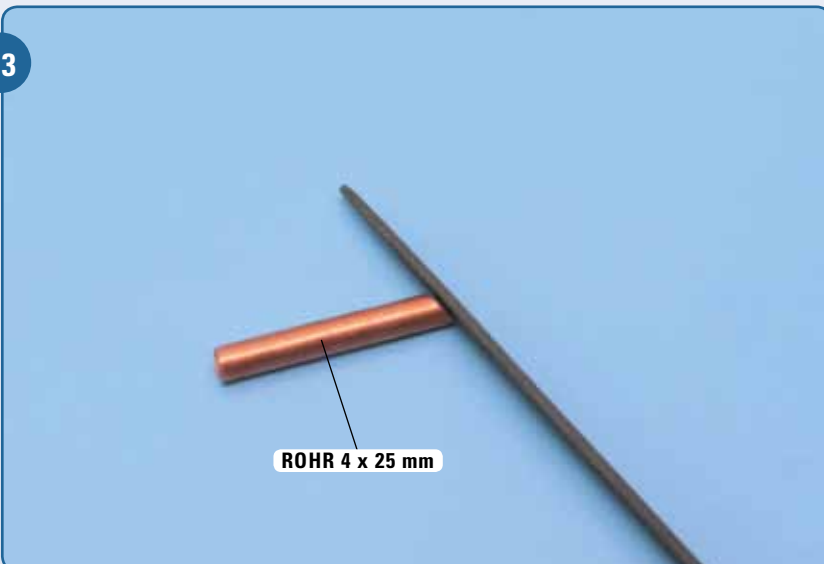

Bereiten Sie das kleine Kupferrohr von 25 mm Länge und 4 mm Durchmesser für die Montage vor: Es handelt sich um die Klüse am Bug für den Schlepphaken. Nehmen Sie eine Feile und bearbeiten Sie das eine Rohrende so, dass es eine leichte Neigung erhält. Beim Arbeitsschritt 06 sehen Sie deutlich, welchen Winkel das abgeschrägte Rohrende aufweisen muss.

04

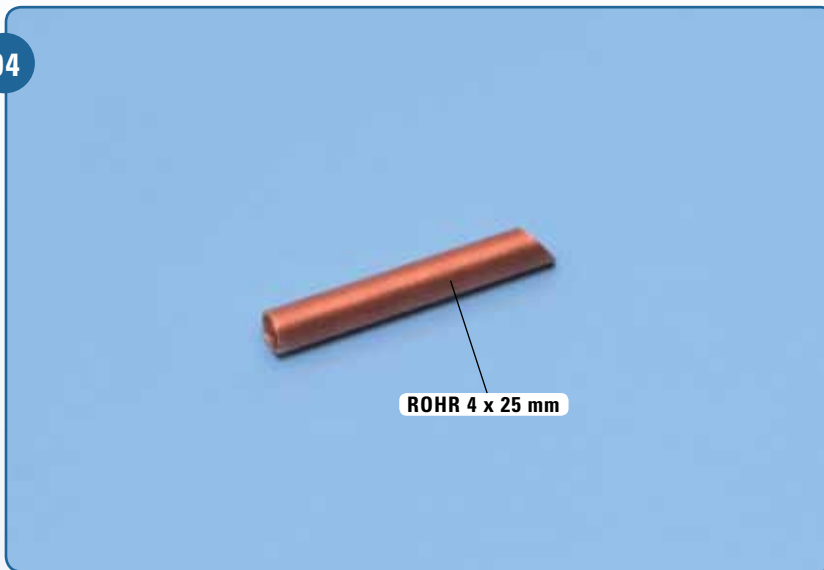

Auf diesem Foto ist das leicht abgeschrägte Rohrende ebenfalls gut zu erkennen.

05

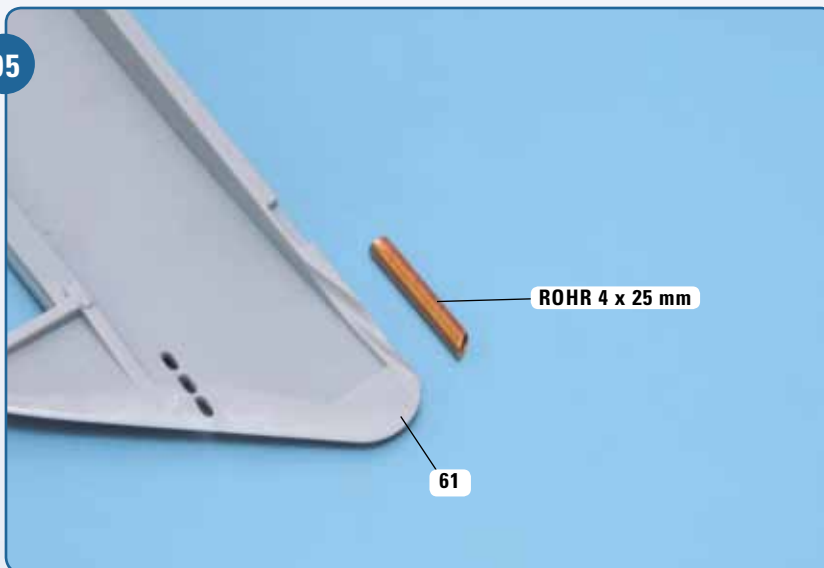

Legen Sie das Kupferrohr auf Ihre Arbeitsplatte, rechts neben das Verkleidungsteil 61. Richten Sie beide aus, wie auf dem Foto.

06

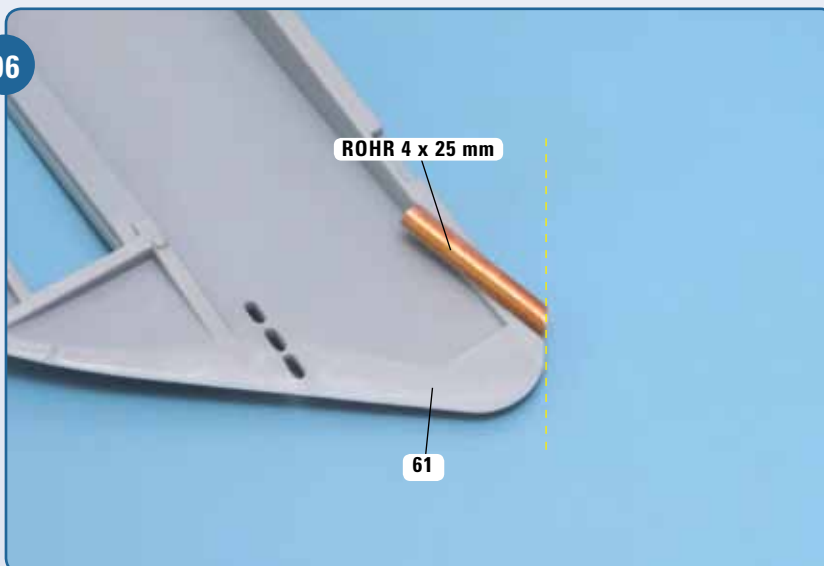

Fügen Sie das Rohr in die vorgesehene Einkerbung am Rand der Verkleidung 61 ein. Die gestrichelte senkrechte Linie verdeutlicht die exakte Position des Rohrs in der Verkleidung. Kleben Sie das Rohr mit Sekundenkleber fest.

# SCHRITT-FÜR-SCHRITT-BAUANLEITUNG

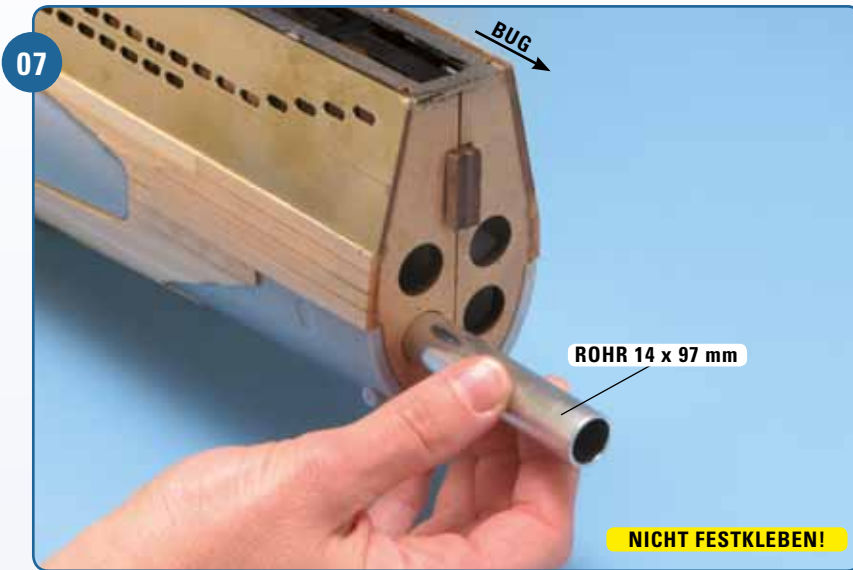

Zuletzt sind die vier Bug-Torpedorohre an der Reihe, die Sie aus der vorigen Bauanleitung übrig behalten haben. Beginnen Sie mit dem ersten Aluminiumrohr von 97 mm Länge und 14 mm Durchmesser. Fügen Sie es in eine der vier Öffnungen am Bug. Kleben Sie es nicht fest.

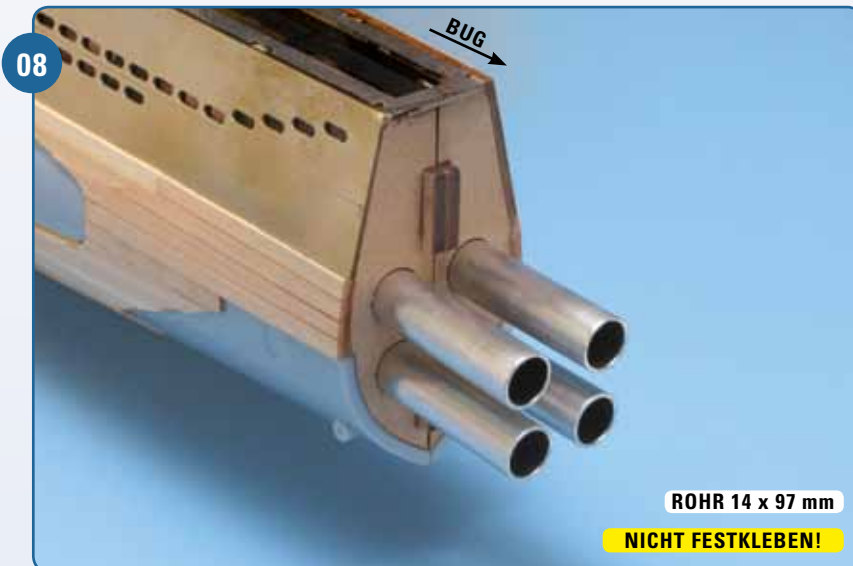

Die übrigen drei Rohre fügen Sie in die noch freien drei Öffnungen ein. Keines wird festgeklebt! Legen Sie die Verkleidungsteile 60 und 61 gut weg, wir werden sie mit der nächsten Bauanleitung weiter bearbeiten.